

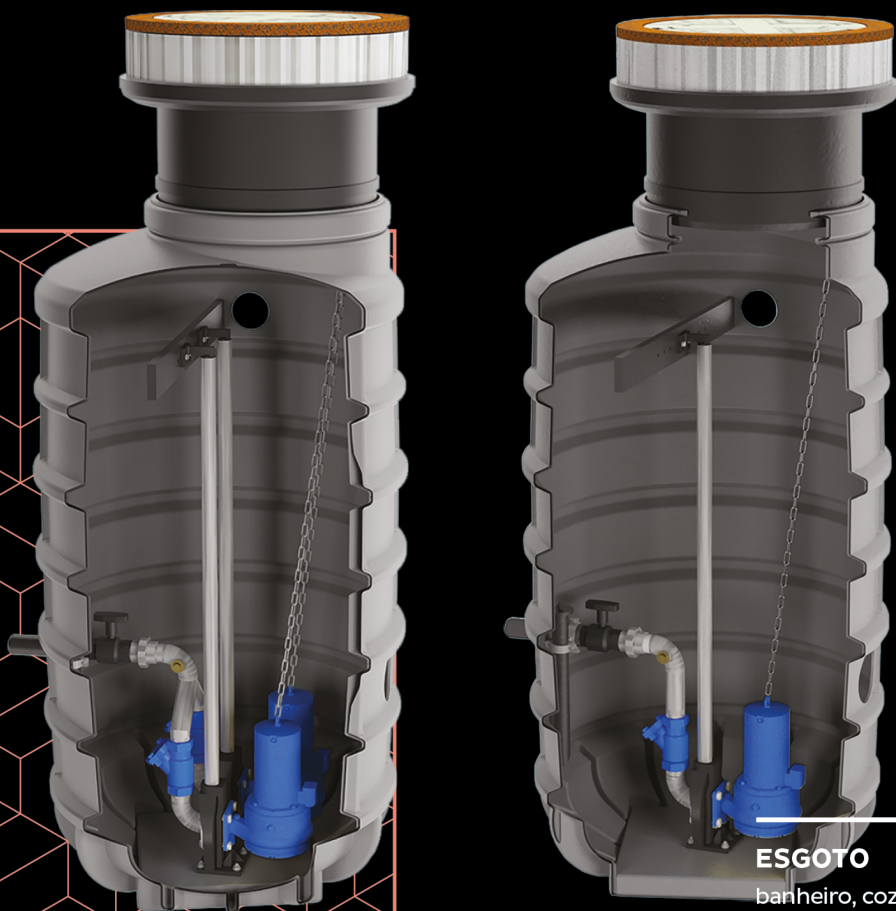

SANIFOS® 1600 2100/3100

ELEVATÓRIA DE ESGOTO SUBTERRÂNEA 1 BOMBA / 2 BOMBAS

34



Painel de
Comando

ESGOTO
banheiro, cozinha e lavanderia

39 m
↑

SANIFOS® 1600/2100/3100

ELEVATÓRIA DE ESGOTO SUBTERRÂNEA

BENEFÍCIOS

- Elevatórias disponíveis com uma ou duas bombas trituradoras de alto rendimento
- Profundidade de tubulação de entrada ajustável (máx. 2.94 m)
- 2 tubos guias de aço inox para as bombas
- Conjunto completo - pronto para conexão disponível com painel de comando
- Tampa com capacidade de carga de até 40 toneladas (classe D)

APLICAÇÕES

- Bombeamento de esgoto para condomínios, hotéis, pousadas e ETE's
- Para instalações em áreas externas
- Tampa reforçada para tráfego de pedestres ou veículos (classes B e D)

CARACTERÍSTICAS

- Reservatório: Polietileno
- Estação de bombeamento em PE-LLD resistente à corrosão
- Tubulação de recalque em aço inoxidável DN 32, pré-montada com sistema de acoplamento
- Nível de alarme ajustável
- Fornecidos válvula de retenção, válvula de registro e barrilete interno
- Tubulação de saída lateral PE-HD 63 x 5,8
- 1 x entrada DN 150, entradas adicionais opcionais
- 2 x conexão DN 100 para prensa-cabos e ventilação

CURVA DE POTÊNCIA

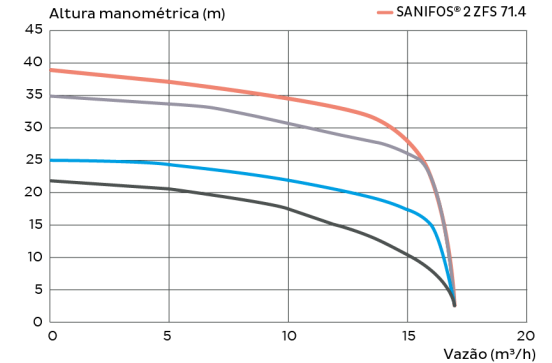

REFERÊNCIA	RESERVATÓRIO (L)	BOMBAS	OPÇÃO DE TAMPA	SISTEMA	BOMBA	TENSÃO (V)	FREQUÊNCIA (HZ)	POTÊNCIA 1 (W)	POTÊNCIA 2 (W)	CORRENTE MÁXIMA (A)	ROTAÇÕES POR MINUTO / RPM	ÍNDICE DE PROTEÇÃO	VAZÃO MÁXIMA (M³/H)	ALTURA MÁXIMA (M)	PAINEL DE COMANDO REMOTO	ÍNDICE DE PROTEÇÃO	ALARME			
SANIFOS	1600 2100 3100	1 ou 2	A, B ou D	Bomba Trituradora	ZFS71.1S	220	60	2200	1600	10.5	2800	IP 68	17	22	ZPS 1.2 S	IP 65	Externo, com fio			
					ZFS71.1T	400		2100	1700	3.7					IP 68			25		
					ZFS71.2T			3900	3200	6.5									IP 68	35
					ZFS71.3 T			IP 68	39											
					ZFS71.4 T					IP 68									39	

SANIFOS® 1600/2100/3100

ELEVATÓRIA DE ESGOTO SUBTERRÂNEA

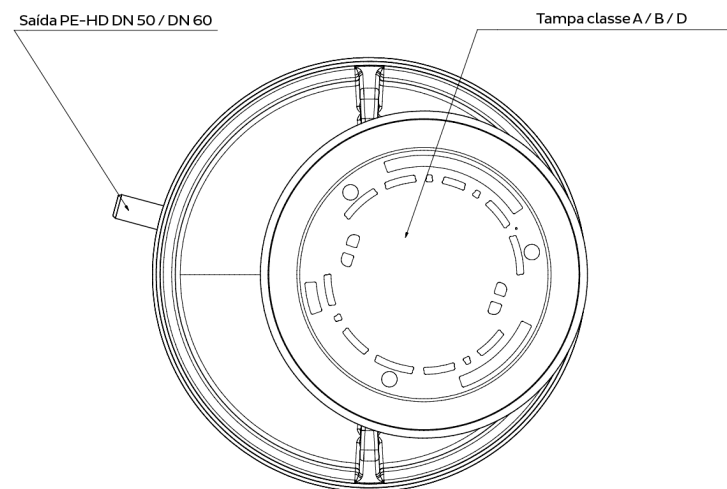
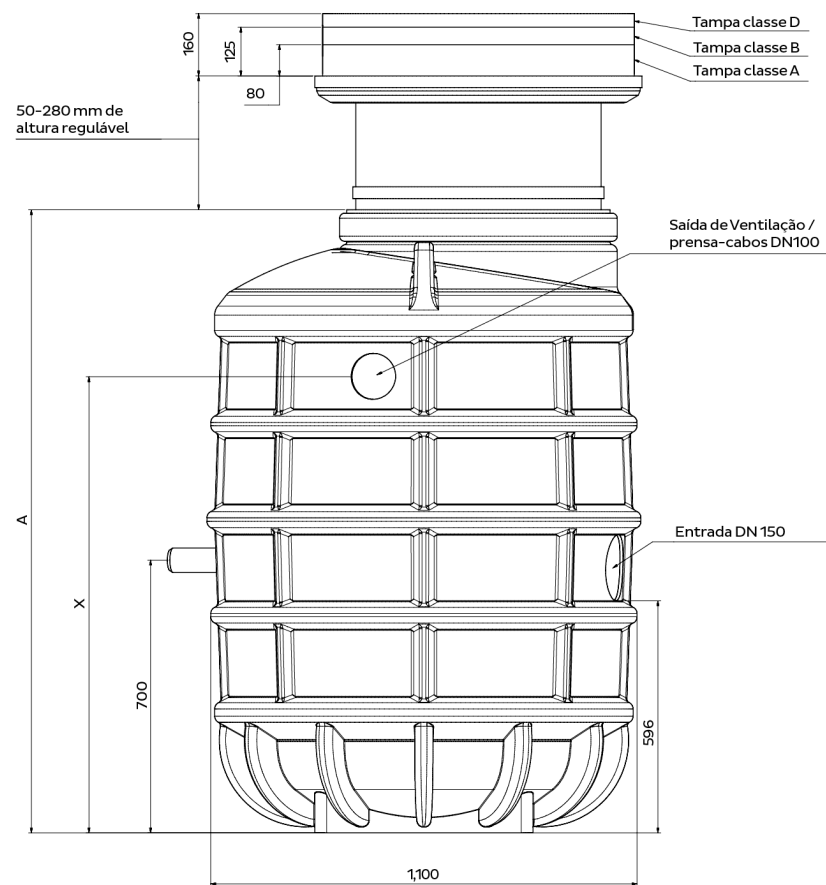

Altura do Reservatório: A	X
3.100	2.675
2.100	1.675
1.600	1.175